

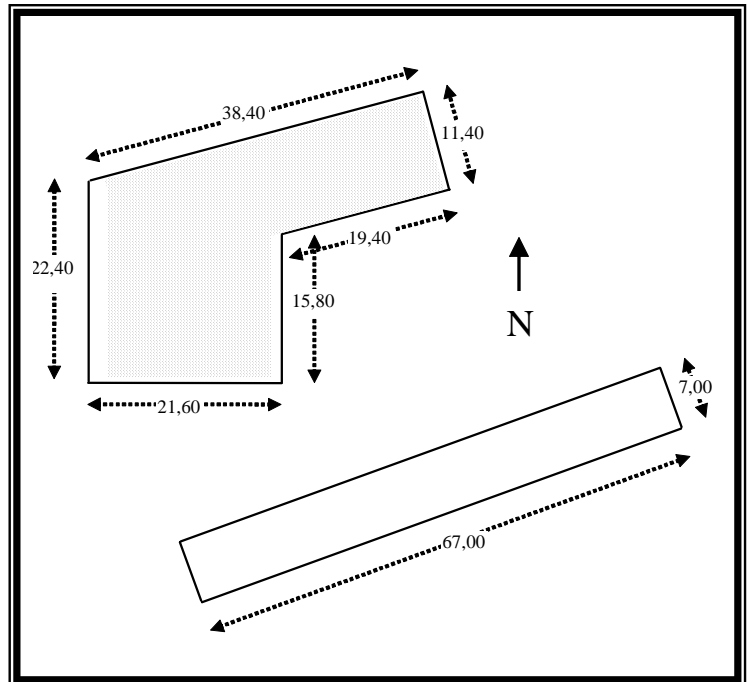

NOM Can Forns		CODI 309	
Nucli o indret:	Can Forns		
Coordenades UTMx	437509	Coordenades UTMy	4613157
	Polígon: 5		
	Parcel·la: 18		
Qualificació del sòl	10c		
Protecció actual	Cap		

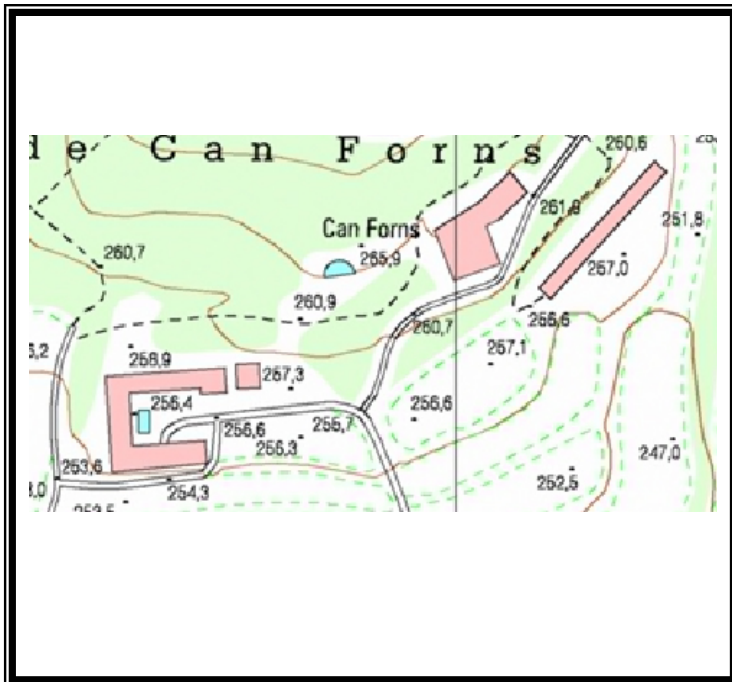



1.- DESCRIPCIÓ DE LA MASIA O CASA RURAL:

1.1. Descripció volumètrica i de l'entorn paisatgístic

- Descripció general: Masia tipus 1 segons Danès que va sofrir una ampliació entre l'any 1946 i 50 que la va convertir en una casa pairal d'estil neocolonial. Té una estructura amb 2 plantes i golfes. La façana de la masia antiga és amb paret de pedra de la zona, pedra granítica, rejuntada amb calç i morter. La façana no està arrebossada i la pedra és vista. Les cantoneres de façana són de pedra tallada. Presenta un ràfec de teulada amb morfologia tradicional catalana. De la façana primigènia només resta una finestra d'estil gòtic i un portal dobellat, que a ben segur són del s.XVI-XVII. L'interior de la masia antiga està format per una única estança que conserva un arc apuntat de grans dimensions i que suporta tot el sostre. L'interior va ser reformat juntament amb la resta de la masia a finals dels 40. Conserva una llar de foc i forn de pa de gran bellesa. Els sostres de bona part de la casa són amb embigat de fusta, cairons i materials moderns en superfície. De l'ala central de la masia ens surten dues prolongacions. Una cap a la part sud i oest de la masia i l'altra en direcció est. Totes aquestes construccions es van adosar a l'antiga masia i van servir per ampliar les estances i, fins i tot, el celler. És una construcció extremadament sòlida amb parets de pedra, cantoneres, empits i brancals de pedra treballada i sostres i teulada de fustes nobles.
- Ocupació en planta (m²): 761 m2 masia + 469 m2 granja
- Edificacions annexes: Destaquen unes antigues granges de bestiar a la part dreta davantera de la masia que tenen una ocupació de 469m2.(A2)
- Arbrat: Destaca l'alzina i el lledoner de la façana sud i els xipresos del jardí de Rubió i Tudorí.

1.2. Ús actual i titularitat

- Ús: Casa Pairal d'ús Residencial Plurifamiliar
- Titularitat: Privada de propietat

1.3. Estat de conservació de l'immoble o conjunt, serveis i situació de risc:

- Estat general: Bo
- Anys de reformes: S'aprecien a la façana antiga elements del s.XVI, tot i que la reforma important que es va realitzar a la masia i que ens ha donat l'actual morfologia es va realitzar entre els anys 1946 i 1959.
- Problemes estructurals: N'existeixen alguns bàsicament dels terres de la part baixa. Pel que fa als tancaments, tot i no ser un problema estructural, hi ha uns dèficits importants ja que hi ha 30 finestres i 7 portes
- Subministrament d'aigua: Pou
- Tractament d'aigua: Fossa sèptica
- Risc d'incendi: Alt
- Xarxa elèctrica: si
- Risc d'inundació: Baix

1.4. Accessibilitat des dels camins públics

- Camí d'accés: Engrabat en bon estat de règim privat

2.- JUSTIFICACIÓ DE LES RAONS LEGALS QUE ACONSELLEN LA RECUPERACIÓ I PRESERVACIÓ DE LA MASIA O CASA RURAL:

2.1. Descripció històrica-estilística



Masia que té els seus origen en uns forns romans que ens han arribat als nostres dies, des del punt de vista toponímic i arquitectònic. La masia té un valor importantíssim tant des del punt de vista de l'antiga masia que tenia elements gòtics decoratius i estructurals, com l'apliació dels anys 40 que aporta un estil neocolonial de gran simplicitat, austeritat i elegància.

2.2. Descripció paisatgística i social històrica

Àrea agroforestal creuada per una gran quantitat de torrents que afluïen al Tenes i que presentaven importants boscos de ribera. Es combinava l'horta, aprofitant l'aigua més abundant dels torrents i la influència del riu Tenes amb cultius de vinya i olivera situats als vessants de secà. El pas de la via romana cap a Caldes de Montbui configurà un seguit d'assentaments "domus" al llarg del traçat de la via que van condicionar l'establiment posterior de masies. Les masies de referència són Can Plantada i Can Forns on bona part dels residents a l'espai hi tenien terres arrendades.

2.3. Descripció paisatgística i social actual

Continua sent una àrea agroforestal, tot i que alzinars i pinedes han guanyat molt de terreny i el que abans era un camí que facilitava la comunicació i la comercialització, ara s'ha convertit en una carretera que dificulta les relacions entre una banda i l'altre de la via. El fenomen de la urbanització ha arribat amb moderació i la zona s'ha convertit en una àrea bàsicament residencial.

3.- DETERMINACIONS NORMATIVES:

3.1. Volumetria original

Manteniment de l'original

3.2. Condicions d'ordenació, edificació, serveis i accés

L'edificació es cataloga amb la tipologia d'ordenació **M1**.

3.3. Volums no utilitzables pels usos previstos a l'apartat anterior i altres limitacions

Cap.

3.4. Elements especials a preservar i altres condicions específiques

- Elements interiors: Estructura gòtica de la sala, forn i llar de foc, biblioteca, capella, etc.
- Elements exteriors: Bassa, forns, petit aqüeducte, jardins de Rubió i Tudorí (1946-1948)
- En cas de reforma de la masia i de la granja, caldria pensar en la implantació d'energies renovables.